



U Chaloupek 13/14 Praha 8

Technický list : Kami - revizní dvířka „Do zdiva“

Program výroby revizních dvířek firmy Kami poskytuje celou řadu komfortních výrobků, které lze snadno aplikovat na všech prováděných stavbách zejména do zděných konstrukcí i.

Konstrukční vlastnosti :

Dvířka jsou vyráběna z hliníkových rámců. Vnější rám slouží k snadnému uchycení v stávajícím otvoru a vnitřní výklopný rám nám dovoluje snadný přístup k revizi rozvodů za stavebními konstrukcemi. Revizní dvířka jsou osazena zámkem, které při zmačknutí nám dovolí otevření a opětovné uzavření dvířek. Revizní dvířka jsou standardně osazena sádkartonovou deskou.

Montáž

Montáž dvířek provádíme vsazením do otvoru a uchycením ke zdivu či monolitu. Vnější rám dvířek slouží k uchycení výrobku ke stavební konstrukci. K přišroubování používáme standardní šrouby s hmoždinkou s roztečí maximálně po 30 cm. Větší nevyplněné mezery mezi rámem a zdivem je možné vyplnit PUR pěnou.

Výkresová dokumentace revizních dvířek

Typ : “Do Zdiva”

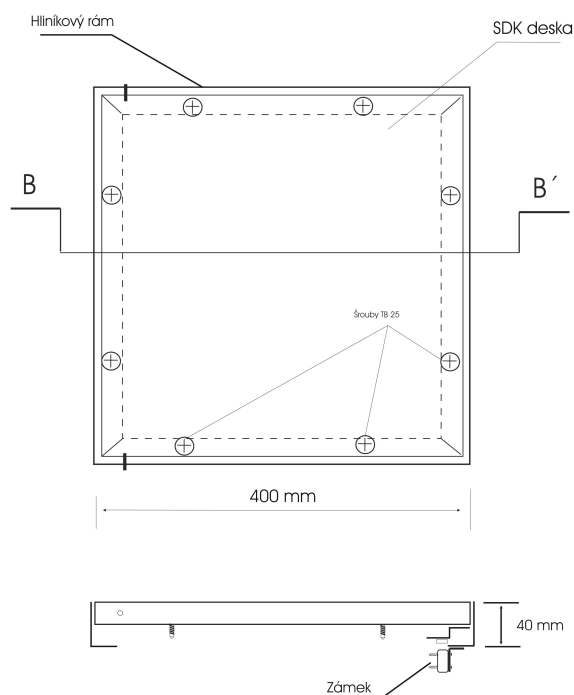

ŘEZ B-B